

Der robuste CTX von CLARK ist ein vielseitig einsetzbarer Schlepper, der sowohl wirtschaftliche als auch ergonomische Vorteile bietet. Der CTX ist für Anhängelasten bis zu 4 bzw. 7 Tonnen geeignet und verfügt über wartungsarme Motoren mit Drehstromtechnik. Diese Sorgen durch hohe Leistung und Energieeffizienz für hohe Umschlagleistung bei verschiedensten Einsätzen.

Fahrerplatz

Der Fahrer erreicht seinen ergonomisch gestalteten Arbeitsplatz über einen tief angesetzten Einstieg. Der Gummi-Bodenbelag im Fußraum gewährleistet Trittsicherheit. Die neigbare Lenksäule und ein leicht verstellbarer Komfortsitz mit hervorragender Beinfreiheit ermöglichen eine optimale Anpassung an jeden Fahrer. Alle Bedienelemente sind in griffgünstiger Position angebracht.

Die Batterieanzeige ist jederzeit durch ein leicht einsehbares Display gewährleistet. Durch eine zusätzliche Kriechgangfunktion (Optional), sowie eine An- Abkoppelhilfe (Optional) wird es ermöglicht, den Schlepper an jede Arbeitssituation anzupassen.

Die Ablagefächer sind leicht zugänglich und der Weg zur einfach erreichbaren Anhängerkupplung ist kurz. Ein großzügiges Ablagefach (767mm x 420mm Breite x Länge) hinter dem Fahrerplatz ermöglicht es bis zu 200kg Lasten zusätzlich zu transportieren.

Motor, Antrieb und Steuerung

Durch einen Fahrmotor mit Drehstrom-Technologie und 3,0kW (CTX40) bzw. 6,0kW (CTX70) Leistung bei 48 Volt wird eine sehr gute Beschleunigung und angenehmes Anfahrverhalten ermöglicht. Die erreichten Höchstgeschwindigkeiten liegen auch unter Last im Wettbewerbsvergleich weit vorn. Die verwendeten AC-Motoren arbeiten verschleißfrei, da keine Kohlebürsten verwendet werden. Somit sind Ihre Betriebskosten gering.

Die Temperatur des Motors und der Steuerung werden überwacht und deren Leistung zum Schutz automatisch gedrosselt. Die Überwachung der Motor- und Steuerungstemperatur dient zum Schutz der Investition. Die ZAPI AC Steuerung ist leicht zugänglich, und mit moderner MOSFET und CAN-Bus Technologie ausgestattet.

Bremsanlage

Drei voneinander unabhängige Bremssysteme (Elektrische Bremse, Betriebsbremse, Feststellbremse) gewährleisten hohe Sicherheit und erhöhen die Umschlagleistung durch verbesserte Ausnutzung der Batteriekapazität. Die Betriebsbremse ist als Trommelbremse konzipiert und bremst das Fahrzeug in Notfallsituationen zuverlässig und schnell ab. Die Feststellbremse wirkt über einen Bowdenzug direkt auf die Trommelbremse.

Die elektrischen Bremsen sind regenerativ. Sie führen bei jedem Bremsvorgang Energie zurück in die Batterie. Dieser Vorgang spart Energiekosten und verlängert die Fahrzeit pro Batterieladung. Beim Umlegen des Fahrtrichtungsschalters sorgt die Elektronik für sanftes Abbremsen und progressives Beschleunigen in die geänderte Fahrtrichtung. Eine „Gedenksekunde“, wie sonst üblich, bleibt aus. Die serienmäßige Rampenfunktion ermöglicht eine kontrollierte Bedienung des Schleppers auf abschüssigem Gelände und ein sicheres Handling auf Ladebühnen.

Lenksystem

Durch den großen Lenkeinschlag ist ein extrem kleiner Wenderadius von 1700mm möglich. Ein sanftes und zugleich präzises Anfahren ist selbst bei voll eingeschlagener Lenkung möglich.

Robuster Rahmen für eine lange Lebensdauer

Die CTX Baureihe von CLARK ist nach dem „Build to Last Prinzip“ entworfen und zeichnet sich durch eine besonders stabile Rahmenkonstruktion aus. Der Schwerpunkt des Chassis liegt tief und gibt eine hohe Stabilität auch bei Kurvenfahrt.

Weitere Standardausstattung

Scheinwerfer vorne, Rückkombileuchte mit Bremslicht und Rückfahrlicht weiß, Lenkradknopf, neigbare Lenksäule, Lackierung in der leuchtenden Sicherheitsfarbe „CLARK-Grün“, Felgen in weiß, Ablagefach mit 200kg Tragfähigkeit, Trommelbremse

Zusatzausstattung

SE-Bereifung, Kabine, Kriechgangfunktion, An- und Abkoppelhilfe, Rückspiegel, akustischer Rückfahralarm, Stoffsitz

Sicherheit

Die CTX-Baureihe ist CE-zertifiziert und entspricht allen europäischen Sicherheitsstandards für Flurförderzeuge.

Sprechen Sie mit Ihrem CLARK Händler, um die für Sie optimale Ausstattung zu finden.

CTX40/70

Elektro Dreirad-Schlepper
48 Volt, AC-Antrieb
Luft-Bereifung
4.000 kg 7.000 kg

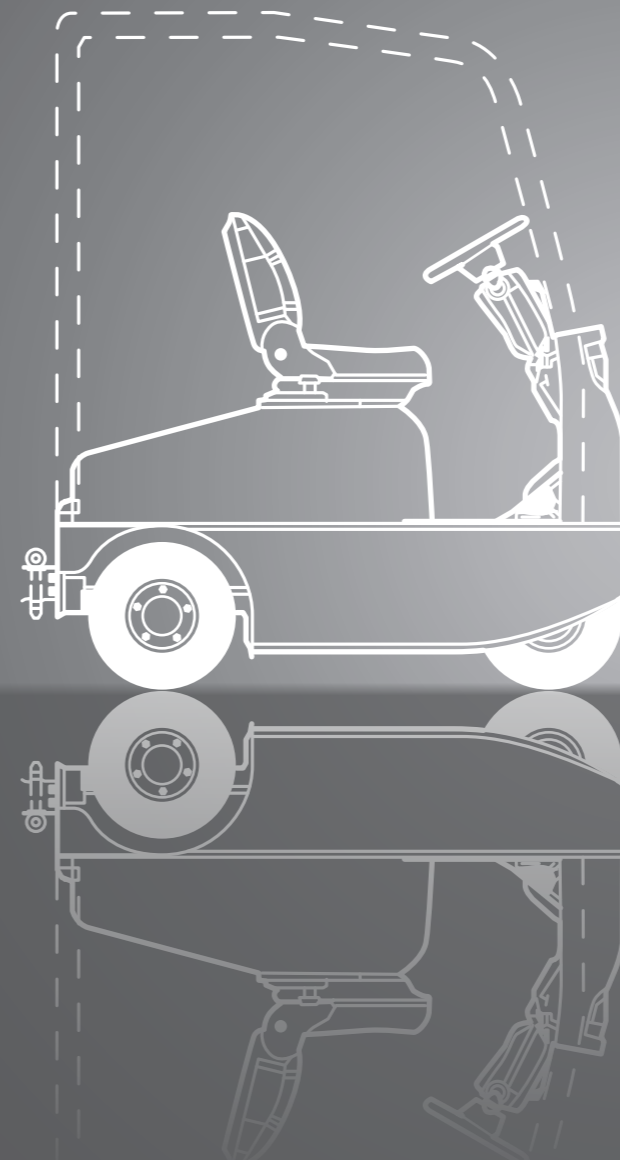

CLARK Europe GmbH

Neckarstraße 37
D - 45478 Mülheim an der Ruhr
Tel.+49 208 377336 0
Fax+49 208 377336 36
email: info-europe@clarkmheu.com
www.clarkmheu.com

ABMESSUNGEN

CTX40/70

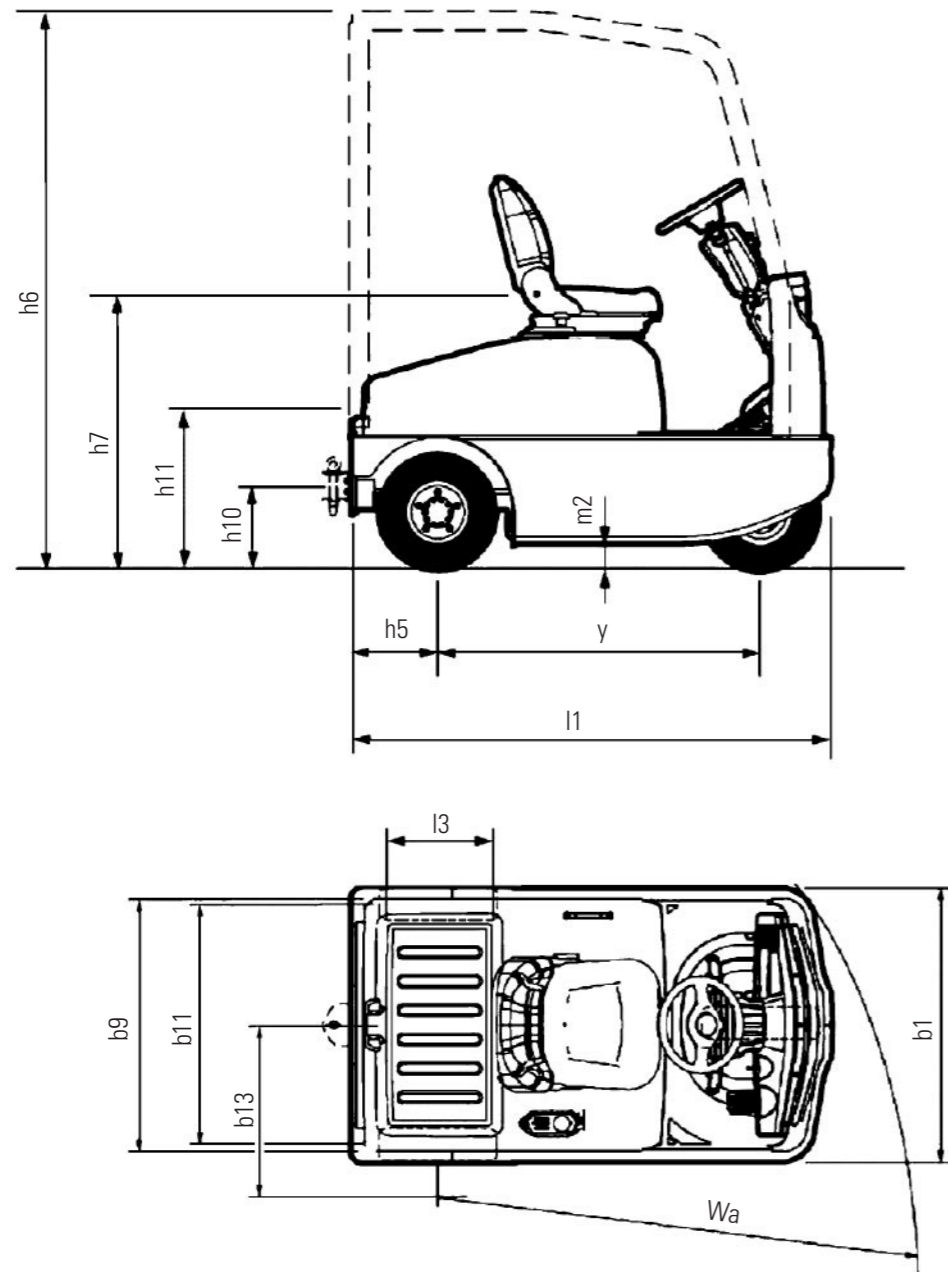

TECHNISCHE DATEN

Technische Daten nach VDI 2198

| | 1.1 Hersteller (Kurzbezeichnung) | CLARK | CLARK | |
|----------------------------------|---|-------------|---------------|---------------|
| Kennzeichen | 1.2 Typzeichen des Herstellers | CTX40 | CTX70 | |
| | 1.3 Antrieb | Elektro-48V | Elektro-48V | |
| | 1.4 Bedienung | Sitz | Sitz | |
| | 1.5 Tragfähigkeit /Last | Q (t) | 4 | 7 |
| | 1.7 Nennzugkraft | N | 785 | 1393 |
| Gewicht | 1.9 Radstand | y (mm) | 1160 | 1160 |
| | 2.1 Eigengewicht | kg | 910 | 1050 |
| Gewicht | 2.3 Achslast, vorn/hinten | kg | 390/520 | 430/620 |
| | 3.1 Bereifung L = Luft, SE = Superelastik *1 | L | L | |
| Räder, Fahrwerk | 3.2 Reifengröße, vorn | 4.00-8/6PR | 4.00-8/6PR | |
| | 3.3 Reifengröße, hinten | 4.00-8/6PR | 4.00-8/6PR | |
| | 3.5 Räder, Anzahl vorn/hinten (x = angetrieben) | 1/2x | 1/2x | |
| | 3.7 Spurweite, hinten | b11 (mm) | 870 | 870 |
| Grundabmessungen | 4.7 Höhe über Schutzdach (Kabine) | h6 (mm) | 2035 | 2035 |
| | 4.8 Sitzhöhe | h7 (mm) | 920 | 920 |
| | 4.12 Kupplungshöhe | h10 (mm) | 295 | 295 |
| | 4.13 Ladehöhe ohne Last | h11 (mm) | 605 | 605 |
| | 4.16 Ladeflächenlänge | l3 (mm) | 420 | 420 |
| | 4.17 Überhanglänge | l5 (mm) | 310 | 310 |
| | 4.18 Ladeflächenbreite | b9 (mm) | 767 | 767 |
| | 4.19 Gesamtlänge (mit Scharnier /ohne Scharnier) | l1 (mm) | 1830/1730 | 1830/1730 |
| | 4.21 Gesamtbreite | b1, b2 (mm) | 995 | 995 |
| | 4.32 Bodenfreiheit Mitte Radstand | m2 (mm) | 90 | 90 |
| 4.35 Wenderadius | Wa (mm) | 1700 | 1700 | |
| 4.36 Kleinster Drehpunkt Abstand | b13 (mm) | 53 | 53 | |
| Leistungsdaten | 5.1 Fahrgeschwindigkeit mit/ohne Last | km/h | 9/13 | 7/17 |
| | 5.6 max. Zugkraft mit/ohne Last *2 | N | -/5394 | -/5982 |
| | 5.8 max. Steigfähigkeit mit/ohne Last *2 | % | -/51,1 | -/55,6 |
| | 5.10 Betriebsbremse | | Trommelbremse | Trommelbremse |
| Antrieb | 6.1 Fahrmotor, Leistung (S2 60 Min.) | kW | 3,0 | 6,0 |
| | 6.3 Batterie nach DIN 43531/35/36 A,B,C, nein | | DIN 43531 A | DIN 43531 A |
| | 6.4 Batteriespannung/Nennkapazität K5 | V/AH | 48/270 | 48/375 |
| | 6.5 Batteriegewicht | kg | 400 | 540 |
| | 8.1 Art der Fahrsteuerung | | Inverter / AC | Inverter / AC |
| Sonstige | 8.4 Schallpegel, Fahrerohr *3 | dB (A) | 68,4 | 69,5 |
| | 8.5 Anhängerkupplung, Art/Typ | | Bolzen | Bolzen |

*1 Optional mit SE-Reifen *2 Bei einem Reibungsbeiwert von $\mu=0.6$ bei 1.6 km/h *3 nach DIN EN 12053

Steigfähigkeit

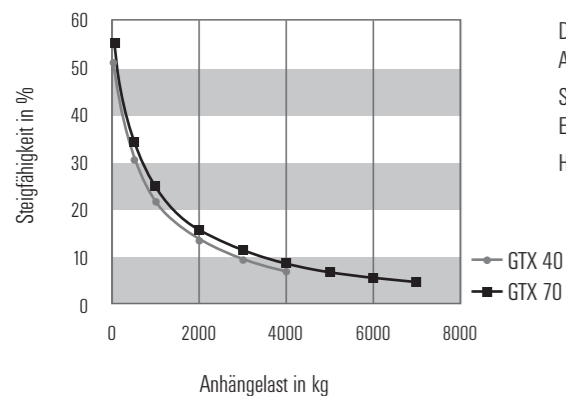

Das Steigfähigkeitsdiagramm zeigt die Kombination aus Anhängelast und Steigung.
Sprechen Sie mit Ihrem Clark Vertragshändler um individuelle Einsatzsituationen zu besprechen.
Hinweis: Bei einem Reibungsbeiwert von 0.6μ bei 1.6 km/h